

MANUALE DI INSTALLAZIONE, USO, MANUTENZIONE E PARTI DI RICAMBIO  
INSTALLATION, USE, MAINTENANCE AND SPARE PARTS MANUAL  
MANUEL D'INSTALLATION, D'UTILISATION, DE MAINTENANCE ET DE PIÈCES DE RECHANGE  
INSTALLATIONS-, GEBRAUCHS-, WARTUNGS- UND ERSATZTEILANLEITUNG  
MANUAL DE INSTALACIÓN, USO, MANTENIMIENTO Y REPUESTOS



## POP-UP SPORTGUN (P.S.G.)

FOOTBALL



**I** ITALIANO

**GB** ENGLISH

**F** FRANÇAIS

**D** DEUTSCH

**E** ESPAÑOL

ISTRUZIONI ORIGINALI

TRANSLATION FROM  
THE ORIGINAL  
INSTRUCTIONS

TRADUCTION DES  
INSTRUCTIONS  
ORIGINALES

ÜBERSETZUNG AUS  
DEM ORIGINAL-  
ANWEISUNGEN

TRADUCCIÓN DE LAS  
INSTRUCCIONES  
ORIGINALES

Rev. 12 - 12/2020

- Per eventuali chiarimenti interpellare il più vicino rivenditore oppure rivolgersi direttamente a:
- For any further information please contact your local dealer or call:
- Pour tout renseignement complémentaire s'adresser au revendeur le plus proche ou directement à:
- Im Zweifelsfall oder bei Rückfragen wenden Sie sich bitte an den nächsten Wiederverkäufer oder direkt an:
- En caso de dudas, para eventuales aclaraciones, póngase en contacto con el distribuidor más próximo o dirijase directamente a:

**SIME IDROMECCANICA S.r.l.**  
Via P. Togliatti, 21 - 42016 Guastalla (RE) - Italy  
Tel. +39 0522 824724 - Fax +39 0522 838257  
E-mail: [sime@sime-sprinklers.com](mailto:sime@sime-sprinklers.com)  
Web site: [www.sime-sprinklers.com](http://www.sime-sprinklers.com)



**I****AVVERTENZE GENERALI**

- Il presente manuale è stato redatto per l'**UTILIZZATORE**, e il **MANUTENTORE**.
- Prima di installare o utilizzare l'irrigatore leggere attentamente il presente libretto.

**i** Alcune illustrazioni contenute in questo libretto, sono state ricavate da foto di prototipi per cui gli irrigatori standard possono essere diversi in alcuni componenti.

**!** Conservare il presente libretto in un luogo noto e facilmente accessibile per poter essere consultato da tutti gli utilizzatori dell'irrigatore, ogni qual volta sorgano dubbi.

**!** La mancata osservanza delle indicazioni contenute nel presente libretto può costituire pericolo anche grave ed esime il costruttore da ogni responsabilità per i danni da essa derivanti.

- Dopo aver tolto l'imballaggio, assicurarsi dell'integrità dell'apparecchio.
  - gli elementi dell'imballaggio (sacchetti in plastica, polistirolo espanso, ecc) non devono essere lasciati alla portata dei bambini, in quanto potenziali fonti di pericolo.
  - gli elementi dell'imballaggio devono essere smaltiti secondo le norme vigenti nel paese di utilizzo.
  - in caso di dubbio, non utilizzare l'apparecchio e rivolgersi ad un centro specializzato o al rivenditore.
  - per motivi di trasporto e di dimensioni dell'imballo alcune parti accessorie possono essere fornite smontate, nel qual caso eseguire

**GB****GENERAL WARNING**

- This manual has been drawn up for: **THE USER**, and **THE MAINTENANCE TECHNICIAN**.
- Before fitting the package, check the entire unit.

**i** Some of the pictures present in this manual have been obtained from pictures of prototypes, therefore the standard sprinklers can be different in some components.

**!** Keep this manual in a known, easily accessible place, so that all sprinkler users will be able to consult it whenever in doubt.

**!** The non compliance with the indications in this manual might represent a potentially serious danger and in this case the manufacturer is exempted from any responsibility for any possible damage.

- After opening the package, check the entire unit.
  - all possible harmful parts of the package (plastic bags, foamed polystyrene, nails etc.) should be kept out of children's reach.
  - the packaging elements must be disposed of according to the in force laws in the user country.
  - in case of problems with this unit do not use it until you have consulted an authorized service/centre.
  - due to transport and packing dimension reasons, some accessories can be supplied disassembled; in this case the fitting has to be carried out following the instructions on this booklet.
- This sprinkler has only to be used for the purpose for which it was specifically designed. Any other

**F****INSTRUCTIONS GENERALES**

- Ce manuel a été rédigé pour l'**UTILISATEUR**, et le **CHARGÉ D'ENTRETIEN**.
- Avant d'installer et d'utiliser la machine, lire attentivement ce manuel.

**i** Quelques illustrations contenues dans ce manuel ont été obtenues de photos de prototypes, donc les arroseurs standard peuvent être différents dans quelques composants.

**!** Garder ce manuel dans un lieu connu et facilement accessible pour que tous les utilisateurs de l'arroseur puissent le consulter au moindre doute.

**!** L'inobservation des indications figurant sur le présent manuel peut entraîner de graves dangers et exempte le constructeur de toute responsabilité en ce qui concerne les dommages causés par celle-ci.

- Après avoir enlevé l'emballage, s'assurer de l'intégrité du nettoyeur.
  - les éléments de l'emballage (sachets en plastique, polystyrène expansé, clous, etc.) ne doivent pas être à la portée des enfants, car il s'agit de sources potentielles de danger.
  - les éléments de l'emballage doivent être écartés selon les règles en vigueur dans le pays d'utilisation.
  - en cas de doute, ne pas utiliser l'appareil et s'adresser à un centre spécialisé autorisé.
  - pour des raisons de transport et de dimension de l'emballage, certaines pièces peuvent être fournies démontées. En ce cas exécuter le montage en

**D****ALLGEMEINE WARNHINWEISE**

- Dieses Handbuch ist für den **GEBRAUCHER**, den **INSTANDHALTER**.
- Vor der Installation und Inbetriebnahme der Maschine muß die vorliegende Betriebsanleitung sorgfältig gelesen werden.

**i** Einige Abbildungen in diesem Handbuch werden aus Fotos von Prototypen gewonnen, deshalb die genormten Regner können in einigen Komponenten verschiedene sein.

**!** Diese Betriebsanleitung ist an einem bekannten und leicht zugänglichen Ort aufzubewahren, damit sie von den Bedienern des Regners im Zweifelsfall zu Rate gezogen werden kann.

**!** Die Nichtbeachtung der in den vorliegenden Anleitungen enthaltenen Angaben kann zu Gefahren, auch schwerwiegendem Ausmaßes, führen und enthebt den Hersteller von jeglicher Verantwortung hinsichtlich der sich daraus ableitbaren Schäden.

- Nach Entfernung der Verpackung muß der einwandfreie Zustand des Gerätes kontrolliert werden.
  - Das Verpackungsmaterial (Plastikbeutel, Styropor, Nägel, usw) darf Kindern nicht zugänglich sein, da es eine Gefahr darstellen könnte.
  - das Verpackungsmaterial muss nach den geltenden Gesetzen entsorgt werden.
  - Bei Zweifel am einwandfreien Zustand ist das Gerät nicht zu benutzen, sondern einen autorisierten Fachhändler zu Rate zu ziehen.

**E****ADVERTENCIAS GENERALES**

- El presente manual fue redactado para el **UTILIZADOR**, et el **ENCARGADO DE MANUTENCION**.
- Antes de instalar y utilizar la máquina leer atentamente el presente manual.

**i** Algunas ilustraciones contenidas en este manual han sido obtenidas por fotos de prototipos por lo tanto los aspersores estándar pueden ser diferentes en algunas partes.

**!** Conservar este manual en sitio conocido al personal y fácilmente accesible para que pueda ser consultado por todos los usuarios del aspersor cada vez que surjan dudas.

**!** La inobservancia de las instrucciones contenidas en el presente manual puede causar situaciones peligrosas, incluso graves, y exime el fabricante de toda responsabilidad por los daños derivados.

- Después de haber quitado el embalaje, asegurarse de la integridad del aparato.
  - Los elementos del embalaje (bolsitas de plástico, poliestireno celular, clavos, etc.) no deben ser dejados al alcance de los niños, puesto que podrían resultar fuentes de peligro.
  - Las partes del embalaje tienen que ser eliminados de acuerdo a las normas en vigor en el país de destino.
  - En caso de duda, no utilizar el aparato y consultar un centro especializado autorizado.
  - Por razones de transporte y medidas del embalaje algunas pie-

**I**

il montaggio seguendo le istruzioni contenute nel presente libretto.

- Questo irrigatore dovrà essere destinato soltanto all'uso per il quale è stato espressamente concepito. Ogni altro uso è da considerarsi improprio e quindi pericoloso. Il Costruttore non può essere considerato responsabile per eventuali danni derivati da usi impropri, erronei e irragionevoli.

**GB**

use shall be considered improper and, therefore, dangerous. The manufacturer shall not be held responsible for any damages caused by improper, incorrect and irrational use.

**F**

sivant les instructions contenues dans ce livret.

- Cet arroseur doit servir exclusivement pour l'emploi pour lequel il a été conçu. Toute autre utilisation sera considérée impropre et donc dangereuse. Le fabricant décline toute responsabilité pour les dommages qui seraient dus à une utilisation impropre, incorrecte et irraisonnée.

**D**

• Aus Transportgründen werden einige Bauteile nicht montiert beigelegt; in diesen Fällen müssen sie nach den beiliegenden Vorschriften zusammengebaut werden.

- Dieses Beregner darf nur zu dem Zweck verwendet werden, für den es bestimmt ist. Jede anderweitige Benutzung ist zweckfremd und daher gefährlich. Der Hersteller ist für etwaige Schäden infolge unrichtiger, unvernünftiger und zweckentfremdeter Benutzung als nicht verantwortlich zu betrachten.

**E**

zas accesorias pueden ser suministradas desmontadas, en tal caso efectuar el ensamblaje siguiendo las instrucciones contenidas en el presente manual.

- Este aspersore deberá utilizarse para el uso para el que ha sido específicamente concebido. Todo otro uso se considerará impropio y por lo tanto peligroso. El fabricante no será considerado responsable en modo alguno por eventuales daños derivados de usos improprios, erróneos o irracionales.

**ATTENZIONE !!** 

- 1)Prima di mettere sotto pressione l'irrigatore, accertarsi che non vi siano persone o animali nel suo raggio d'azione.
- 2)Non dirigere il getto su persone, animali, linee elettriche, strade, edifici o altri oggetti, può arrecare danni e/o gravi lesioni.
- 3)Non sostare nel raggio d'azione dell'irrigatore.
- 4)Non smontare l'irrigatore durante il funzionamento.

**WARNING !!** 

- 1)Before operating the sprinkler, insure no people or animals are standing in its action area.
- 2)Never point the jet to people, animals, electric airlines, roads, buildings or other objects, such an action could cause serious injury.
- 3)Stand clear of the action area of the sprinkler.
- 4)Disconnect the plug before proceeding to any disassembling of the unit or effecting any maintenance operations.

**ATTENTION !!** 

- 1)Avant de mettre en marche, s'assurer que personne ou un animal ne stationne dans le rayon d'action du canon.
- 2)Ne jamais diriger le jet contre personnes, animaux, câbles électriques aériens, routes, bâtiments ou autres objets, cela entraîne des dommages et/ou des blessures graves.
- 3)Stationner hors du rayon d'action du canon.
- 4)Ne jamais démonter l'appareil si celui-ci est en fonctionnement.

**ACHTUNG !!** 

- 1)Bevor der Regner unter Druck gesetzt wird, sich vergewissern, dass sich niemand in seinem Arbeitsbereich aufhält.
- 2)Richten Sie den Wasserstrahl auf keinen Fall auf Personen, Tiere, elektrische Leitungen, Straßen, Gebäuden oder sonstige Gegenstände. Dies könnte zu Schäden und/oder ernsthaften Verletzungen führen.
- 3)Sich nicht im Arbeitsbereich des Regners aufhalten.
- 4)Keine Maschinenteile demontieren, wenn die Maschine läuft.

**ATENCIÓN !!** 

- 1)Antes de poner en funcionamiento el aspersor, asegurarse de que ninguna persona o animales este en su radio de acción.
- 2)No dirigir el chorro sobre personas, animales, líneas eléctricas, carreteras, edificios u otros objetos, puede provocar daños y/o graves lesiones.
- 3)No permanecer en el area de acción del aspersor.
- 4)No desmontar piezas de la aspersore cuando está en funcionamiento.

**Norme generali di sicurezza**

- Ogni e qualsiasi manomissione o modifica dell'irrigatore non preventivamente autorizzate dal costruttore sollevano quest'ultimo da danni derivati o riferibili agli atti suddetti.
- La rimozione o manomissione dei dispositivi di sicurezza o dei segnali di avvertimento posti sull'irrigatore, può causare grave pericolo e comporta una violazione delle Norme Europee sulla sicurezza.

**General safety rules**

- Any tampering with or modification to the sprinkler not previously authorized by the manufacturer exempt the latter from any responsibility for the damages caused by or derived from said actions.
- Removing of or tampering with the safety devices or the warning signals placed on the sprinkler leads to serious dangers and represents a transgression of European safety rules.

**Normes générales de sécurité**

- Toute altération ou modification de l'arroseur, quelles qu'elles soient, qui n'aient pas été autorisées auparavant par le constructeur libèrent ce dernier des dommages dérivant des actes indiqués ci-dessus ou pouvant s'y référer.
- L'enlèvement ou la manipulation des dispositifs de sécurité ou des signaux d'avertissement placés sur l'arroseur, peut causer un grave danger et implique une violation des Normes Européennes sur la sécurité.

**Allgemeine sicherheitsnormen**

- Sämtliche unbefugte Eingriffe oder nicht zuvor vom Hersteller genehmigte Abänderungen des Regners entbinden den letzteren von der Haftung für daraus entstehende Schäden.
- Die Entfernung oder das Beschädigen der Sicherheitseinrichtungen oder der Warnsignale am Regner kann groÙe Gefahren bewirken und bringt mit sich eine Verletzung der europäischen Sicherheitsnormen.

**Normas generales de seguridad**

- El fabricante queda exento de toda responsabilidad por los daños provocados por manipulaciones o modificaciones del aspersor realizados sin su previa autorización.
- Quitar o modificar los dispositivos de seguridad o las señalizaciones de advertencia colocados en el aspersor, puede causar grave peligro y constituye una violación de las normas europeas sobre seguridad.

**I**

**!** Il costruttore declina qualsiasi responsabilità per danni derivanti da interventi di modifica non autorizzati o dall'uso di componenti o accessori non originali.

- Controllare che durante le manovre operative non si verifichino condizioni di pericolo. Arrestare immediatamente il funzionamento dell'irrigatore nel caso si riscontrino irregolarità funzionali, ed interpellare il servizio assistenza del rivenditore autorizzato.

**!** L'operatore deve indossare adeguato abbigliamento di lavoro, occhiali protettivi e guanti, eventuale protezione contro lo sforzo sacro-lombare per il sollevamento di parti pesanti, non devono essere portati oggetti pendenti come braccialetti o similari, devono essere protetti i capelli lunghi con opportuno accorgimento, le scarpe devono essere adeguate al tipo di operazione da effettuare.

- L'irrigatore può essere utilizzato da un solo operatore per volta. Le persone non autorizzate devono rimanere all'esterno del raggio d'azione dell'irrigatore. Evitare assolutamente situazioni di pericolo. In particolare non utilizzare attrezzi pneumatici o elettrici in ambienti umidi o scivolosi e non lasciarli esposti agli agenti atmosferici.
- Durante il funzionamento e la manutenzione di questo irrigatore ci si deve assolutamente attenere a tutte le norme di sicurezza e antinfortunistiche in vigore.

**GB**

**!** The manufacturer denies any responsibility in case of damages caused by unauthorized modifications or by the use of non original components or equipment.

- Make sure no dangerous situations occur during the operating manoeuvres. Immediately stop the sprinkler if it malfunctions and contact the assistance service of the authorized dealer.

**!** The operator must wear suitable work clothes, protective glasses and gloves, possibly lower back supports for the lifting of heavy parts. Dangling objects like bracelets or the like must not be worn, and long hair must be tied up. Footwear should be adequate for the type of operations to be carried out.

- The sprinkler can be operated by a single operator at a time. Unauthorized personnel must remain outside sprinkler action area. Avoid any hazardous situations. Do not use air-operated or electrical equipment when the shop is damp or the floor slippery and do not expose such tools to atmospheric agents.
- When operating and servicing this sprinkler, carefully follow all applicable safety and accident-prevention precautions.

**F**

**!** Le constructeur décline chaque responsabilité pour dommages causés par interventions non autorisées ou par l'emploi de composants ou accessoires non originaux.

- Veiller à ce qu'aucune condition de danger n'intervienne au cours des manoeuvres opérationnelles. Arrêter immédiatement l'arroseur au cas où l'on rencontrerait des irrégularités dans son fonctionnement, et interpellé le service d'assistance du revendeur autorisé.

**!** L'opérateur doit porter des vêtements de travail adéquats, des lunettes de protection et gants, d'éventuelles protections sacrum-lombaires pour le soulèvement de parties lourdes. Il ne doit pas porter d'objets qui pendent comme des bracelets ou autres objets semblables. Les cheveux longs doivent être protégés avec des précautions opportunes, les chaussures doivent être adaptées au type d'opération à effectuer.

- L'arroseur ne peut être utilisé que par un seul opérateur à la fois. Les personnes non autorisées doivent rester à l'extérieur du rayon d'action de l'arroseur. Éviter absolument toute situation de danger. En particulier ne pas utiliser d'outils pneumatiques ou électriques dans des milieux humides ou glissants et ne pas les exposer aux agents atmosphériques.
- Au cours du fonctionnement et de l'entretien de cet arroseur respecter rigoureusement toutes les normes en vigueur en matière de sécurité et de protection contre les accidents.

**D**

**!** Der Hersteller lehnt jegliche Verantwortung ab, im Fall von den Schäden, die von unerlaubter Verfahren oder von der Benutzung von nicht originaler Komponenten oder Zubehör verursacht sind.

- Stellen Sie sicher, dass während der Arbeit keine Gefahrensituationen auftreten. Stellen Sie den Regner bei Funktionsstörungen sofort ab und benachrichtigen Sie die Kundendienststelle des Vertragshändlers.

**!** Der Bediener muss geeignete Arbeitskleidung, Schutzbrille und Schutzhandschuhe; außerdem sollte er zum Heben schwerer Gegenstände einen Kreuzbein-Lendenschutz tragen. Weite Armbänder oder ähnliches sind nicht erlaubt, müssen lange Haare in geeigneter Weise geschützt werden und müssen die Schuhe der auszuführenden Arbeit angemessen sein.

- Der Regner darf jeweils nur von einem einzigen Bediener verwendet werden. Unbefugte Personen müssen sich außerhalb des Arbeitsbereiches des Regners aufhalten. Gefährliche Situationen sind absolut zu vermeiden. Insbesondere dürfen pneumatische oder elektrische Werkzeuge nie in feuchter oder rutschiger Umgebung verwendet und nie den Umwelteinflüssen ausgesetzt werden.
- Während des Betriebs und den Instandhaltungsarbeiten an diesem Regner müssen alle geltenden Sicherheits- und Unfallchutznormen strikt eingehalten werden.

**E**

**!** El constructor rehúsa todas responsabilidades para daños causados por modificaciones no autorizadas o por la utilización de componentes o accesorios no originales.

- Comprobar que durante las maniobras operativas no existan condiciones de peligro. Si se observa un funcionamiento incorrecto, se debe parar inmediatamente el aspersor y consultar con el servicio de asistencia del punto de venta autorizado.

**!** El operario debe equiparse con ropa de trabajo adecuada, gafas protectoras y guantes, una faja de protección para el esfuerzo lumbar cuando levante piezas pesadas, no debe llevar objetos colgantes como pulseras u otros similares, mantener el pelo largo adecuadamente recogido y debe utilizar calzado adecuado al tipo de operación.

- El aspersor puede ser utilizado por un solo operador a la vez. Las personas no autorizadas deben permanecer fuera del área de acción del aspersor. Evitar absolutamente situaciones de peligro. En especial no utilizar herramientas neumáticas o eléctricas en ambientes húmedos o resbalosos y no dejarlas expuestas a los agentes atmosféricos.
- Durante el funcionamiento y el mantenimiento de este aspersor es necesario respetar absolutamente todas las normas de seguridad y de prevención de los accidentes vigentes.

**I****GB****F****D****E****ATTENZIONE !!** 

- 1) Non eseguire regolazioni con l'irrigatore in funzione.
- 2) Attenzione alle mani per montaggio riparazioni.
- 3) Attenzione per possibili partenze-ritorno dell'irrigatore.
- 4) Chiudere sempre la condotta d'acqua in pressione prima di riparazioni o controlli.
- 5) Controllare il settore d'irrigazione dopo eventuali vandalismi.

**WARNING !!** 

- 1) Do not perform any adjustments or controls during operation.
- 2) Caution for possible injuries when operate.
- 3) Caution for possible start up/down of sprinklers.
- 4) Stop always main pipe water pressure before maintenance or repairing.
- 5) Control sector after possible vandalism.

**ATTENTION !!** 

- 1) Ne régler pas l'arroseur en fonctionnement.
- 2) Attention pour les mains en cours de montage, démontages.
- 3) Attention pour mouvement au dessous ou en bas de l'arroseur.
- 4) Fermer toujours la conduite d'eau en pression pour entretien ou contrôle.
- 5) Contrôler le secteur d'arrosage après vandalisme.



**ACHTUNG !!** 

- 1) Den regner nur bei stillstand regulieren.
- 2) Aufmerksamkeit auf die Hände, zur Montage - Reparaturen.
- 3) Aufmerksamkeit auf mögliche Abreißen-Rückkehr des Regner.
- 4) Schließen Sie immer die Druckwasserleitung bevor Reparaturen und Kontrollen durchführen.
- 5) Überprüfen Sie den Bewässerungssektoren nach Vandalismus.



**ATENCIÓN !!** 

- 1) No efectuar regulaciones con el aspersor en marcha.
- 2) Atención a las manos para montaje y reparaciones.
- 3) Atención a posibles desviaciones alida-retorno del aspersor.
- 4) Siempre cierre la línea de agua a presión para realizar reparaciones y verificaciones.
- 5) Verifique el sector de riego después de cualquier acto de vandalismo.



**MOVIMENTAZIONE DEL TRASPORTO**

- 
- Le operazioni di movimentazione dell'irrigatore devono essere eseguite con la massima cura e attenzione.**
- 
- 



**MOBILIZATION FOR TRANSPORT**

- 
- The sprinkler must be moved with the utmost care and attention.**
- 
- 



**DÉPLACEMENT POUR LE TRANSPORT**

- 
- Les opérations de maintenance de l'arroseur doivent être exécutées avec le plus grand soin et la plus grande attention.**
- 
- 



**BEWEGUNG BEIM TRANSPORT**

- 
- Der Regner muss mit äußerster Sorgfalt und Aufmerksamkeit bewegt werden.**
- 
- 

**MANIPULACIÓN PARA EL TRANSPORTE**



- 
- Las operaciones de desplazamiento del aspersor deben ser efectuadas con el máximo cuidado y atención.**
- 
- 

**DISIMBALLO**

- 
- Durante il disimballo indossare sempre guanti per evitare possibili ferite provocate dal contatto con il materiale d'imballo (chiodi, ecc.)**
- 

Riporre i suddetti materiali negli appositi luoghi di raccolta se inquinanti o non biodegradabili.

**UNPACKING**

- 
- During unpacking, always wear gloves to prevent any injury caused by contact with packaging material (nails, etc.)**
- 



These materials should be deposited in the relevant collection points if they are pollutants or non biodegradable.

**DÉBALLAGE**

- 
- Au cours du déballage porter toujours des gants afin d'éviter toutes sortes d'égratignures pouvant être provoquées par le contact avec le matériel d'emballage (clous, etc.)**
- 



Déposer les susdits matériaux dans des lieux spéciaux pour le ramassage s'ils sont polluants ou non biodégradables.

**ENTNAHME AUS DER VERPACKUNG**

- 
- Bei auspacken müssen stets schutzhandschuhe getragen werden um verletzungen beim umgang mit dem verpackungsmaterial (nägel, usw.) zu vermeiden.**
- 

Das genannte Verpackungsmaterial den entsprechenden Sammelstellen stellen, falls es verunreinigend oder nicht biologisch abbaubar ist.

**DESEMBALAJE**

- 
- Durante el desembalaje usar siempre guantes para evitar eventuales daños provocados por el contacto con el material de embalaje (clavos, etc.).**
- 

Si dichos materiales son contaminantes o no biodegradables, depositarlos en lugares reciclaje adecuados.

**CONTROLLI PERIODICI:**

- Tutti i movimenti devono essere liberi.
- Controllare la leva inversione, se danneggiata sostituirla.
- Controllare il boccaglio. Un boccaglio danneggiato non produce un getto rotondo e compatto e può essere causa di malfunzionamento dell'irrigatore.
- Se ripetuti rovesciamenti del supporto causano un malfunzionamento dell'irrigatore, farlo controllare dal vostro rivenditore.

**PERIODIC CONTROLS:**

- All moving parts must move freely.
- Check the reversing lever, if it's damaged, replace it.
- Check nozzle. A damaged nozzle may result in a not round and compact jet which could cause malfunction of the sprinkler.
- A malfunctioning sprinkler due to repeated tip overs of the sprinkler mount should be inspected by your dealer.

**CONTROLES PERIODIQUES:**

- Toutes les parties mobiles doivent se mouvoir librement.
- Contrôler la manette d'inversion, si elle est endommagée, la remplacer.
- Contrôler la buse. Une buse endommagée pourrait compromettre la compacité du jet et causer des ennuis de fonctionnement.
- Si les ennuis de fonctionnement sont dus à des chutes répétées du support du canon, demander l'intervention de votre revendeur.

**PERIODISCHE KONTROLLEN:**

- Alle beweglichen Teile müssen leichtgängig sein.
- Den Umsteuerungshebel kontrollieren, wenn es beschädigt ist, es muss ersetzt werden.
- Düse auf Beschädigung prüfen. Ein nicht gebündelter, kompakter Strahl kann Ursache für Funktionsstörungen sein.
- Bei Funktionsstörungen die durch wiederholtes Umkippen des Regnerstandes hervorgerufen wurden, den Regner vom Händler kontrollieren lassen.

**CONTROLES PERIODICOS:**

- Todas las partes móviles deben estar libres.
- Controlar la palanca de inversión, si resulta dañada, sustituirla.
- Comprobar la boquilla. Una boquilla defectuosa no proporciona un chorro redondo ni compacto, y puede ser causa de un mal funcionamiento del aspersor.
- Si el soporte aspersor vuelca repetidamente, causa un mal funcionamiento del aspersor. Hacer una revisión con el suministrador.

**I****MANUTENZIONE**

Gli irrigatori non hanno bisogno di cure particolari; e sufficiente un minimo di pulizia per evitare incrostazioni e qualche periodica pompata di grasso negli appositi ingrassatori.

**GB****MAINTENANCE**

Our sprinklers do not require a special maintenance: a minimum cleaning and a periodical greasing are enough.

**F****ENTRETIEN**

Nos arroseurs n'ont pas besoin d'un entretien particulier. Il suffit de les nettoyer pour éviter les incrustations et d'appliquer périodiquement un peu de graisse dans les graisseurs correspondants.

**D****WARTUNG**

Die Beregner bedürfen keiner besonderen Pflege, es reicht sie sauber zu halten, damit sich der Kalkstein nicht bildet, zwischendurch etwas Fett in die entsprechenden Schmierer einpumpen.

**E****MANUTENCIÓN**

Los aspersores no necesitan cuidados particulares; basta un poquito de limpieza para evitar incrustaciones y alguna periodica bombeada de grasa en los lubricadores, especialmente aquel que esta colocado bajo la pequena turbina.

**Istruzioni**

- 1) Tutti i movimenti devono essere liberi.
- 2) Per Ingrassare usare un grasso di marca morbido e resistente all'acqua.
- 3) Le pastiglie freno non devono venire assolutamente a contatto con grasso.
- 4) Nella sostituzione di particolari, servirsi dei Kit ricambio preconfezionati come indicati nella lista ricambi, questo assicura un semplice e completo ripristino. Per il montaggio seguire a ritroso le sequenze di smontaggio illustrate.
- 5) Per la ricerca guasti è utile avere a disposizione la lista ricambi in dotazione all'apparecchio.

**Instructions**

- 1) All moving parts have to be free.
- 2) When greasing, use a soft water resistant grease brand.
- 3) The brake surfaces should never come in contact with grease.
- 4) If parts have to be replaced, use the Assemblies or Kits as shown in the spare parts list, this assures a simple and complete service. For replacement follow the sequence as shown below.
- 5) For trouble shooting it is advantageous to have the spare parts list on hand.

**Instructions**

- 1) Toutes les parties articulées doivent se mouvoir librement.
- 2) Pour graisser, utiliser une bonne graisse molle, résistante à l'eau.
- 3) Les pastilles frein ne doivent jamais entrer en contact avec la graisse.
- 4) S'il faut remplacer des pièces, utiliser les kits de rechange tout prêts, indiqués en gras sur la liste des pièces de rechange, ceci garantit une maintenance complète et simple. Pour le montage, suivre à rebours les séquences de démontage illustrées.
- 5) Pour la recherche des pannes, nous conseillons d'avoir à portée de la main la liste des pièces de rechange fournie avec l'arroseur.

**Anleitung**

- 1) Alle Bewegungen müssen frei und leichtgängig sein.
- 2) Zum Fetten, ein weiches, wasserfestes Fett verwenden.
- 3) Die Bremsscheiben dürfen niemals mit Fett in Berührung kommen.
- 4) Beim Austauschen von Teilen sich der Teile-Sätze wie aus der Ersatzteil-Liste hervorgeht bedienen, dadurch ist eine einfache und umfassende Erneuerung gewährleistet. Für den Zusammenbau, die abgebildeten Sequenzen zur Demontage in umgekehrter Reihenfolge ausführen.
- 5) Bei der Fehlersuche ist es vorteilhaft, die dem Regner beigelegte Ersatzteil-Liste zur Hand zu haben.

**Instrucciones**

- 1) Todos los movimientos deben ser libres.
- 2) Para un correcto mantenimiento, usar grasa de calidad de poca densidad (fluida).
- 3) Las pastillas de freno no deben estar nunca en contacto con grasa.
- 4) Si debe cambiarse alguna pieza, utilizar los kits de recambios confeccionados que figuran en el catálogo piezas, lo cual garantiza una sencilla y completa reparación. Para el montaje, ver esquemas adjuntos.
- 5) Para la busca de los desperfectos, aconsejase de tener al alcance de la mano la lista de recambios facilitada con el aspersor.

**IMPORTANTE !!**

L'acqua può contenere corpi estranei come granelli di sabbia, piccoli sassi o altre impurità, che sono in grado di danneggiare gli irrigatori.

Per evitare tali problemi, è necessario installare un filtro in entrata.

**IMPORTANT !!**

The water may contain foreign objects such grains of sand, small stones and other impurities, which can damage the sprinklers.

To avoid these problems, it is necessary to install a filter.

**ATTENTION !!**

L'eau peut contenir des objets étrangers, tels grains de sable, petite caillou et autres impuretés, qui peut endommager les arroseurs.

Pour éviter ces problèmes est nécessaire installer un filtre.

**ACHTUNG !!**

Das Wasser kann Fremdkörper wie Sandkörner, kleine Steine oder andere Verunreinigungen enthalten, die die Regner beschädigen können.

Um diese Probleme zu vermeiden, ist notwendig ein Filter zu installieren.

**ATENCIÓN !!**

El agua puede contener objetos extraños, tales arena, piedras peguenas y otras impurezas, que pueden perjudicar los aspersores.

Para evitar estos problemas, es necesario la instalación de un filtro.

**I** Sime srl declina ogni responsabilità per danni a cose, animali o persone, in caso di non osservanza delle norme di sicurezza o per errata programmazione.

Declina inoltre ogni diritto di compensazione per detti danni.

**GB** Sime srl declares no responsibility for damages to things, animals or persons, in the event of non-observance of the security regulations or incorrect programming.

It also declares any compensation right for such damages.

**F** Sime srl décline toute responsabilité en cas de dommages aux biens, animaux ou personnes, en cas de non-respect des règles de sécurité ou de programmation incorrecte.

Decline également toutes droit de compensation pour tels dommages.

**E** Sime srl no se hace responsable por daños a cosas, animales o personas, en caso de incumplimiento de las normas de seguridad o programación incorrecta.

También declara cualquier derecho a compensación por tales daños.

**D** Sime srl haftet nicht für Schäden an Sachen, Tieren oder Personen, bei Nichtbeachtung der Sicherheitsbestimmungen oder fehlerhafter Programmierung.

Es erklärt auch jeglichen Anspruch auf Entschädigung für solche Schäden.

I

GB

F

D

E

INCONVENIENTI  
E RIMEDI

TROUBLE SHOOTING

PANNES ET REMEDES

BETRIEBSSTOERUN-  
GEN

INCONVENIENTES  
Y SOLUCIONES

<p>Ricerca guasti <i>Trouble Shooting</i> Aide au Dépannage <i>Fehlersuche</i> Detección de Fallos</p>	<p>Probabile causa <i>Possible cause</i> Cause possible <i>Mögliche Ursachen</i> Posibles causas</p>	<p>Rimedio <i>Correction</i> Remède <i>Abhilfe</i> Corrección</p>
<p><b>L'IRRIGATORE NON PARTE</b> <i>SPRINKLER DOES NOT START UP</i> <b>L'ARROSEUR NE DÉMARRE PAR</b> <i>REGNER STARTET NICHT</i> <b>EL ASPERSOR NO ARRANCA</b></p>	<p>1) <b>Ugello danneggiato/Nozzle damaged/Buse endommagée/Düse beschädigt/Boquilla dañada</b></p> <p>2) <b>Pressione d'esercizio insufficiente/Poor system pressure/Pression système insuffisante/Betriebsdruck zu nieder/Presión de servicio insuficiente</b></p> <p>3) <b>Braccio oscillante legato nel suo movimento/Drive arm hindered in its movement/Le bras oscillant est entravé dans son mouvement /Schwingarm in seiner Bewegung nicht frei/Brazo oscilante obstaculizado en su movimiento</b></p> <p>4) <b>Irrigatore parzialmente/totalmente otturato/Sprinkler partially/totally plugged/Arroseur partiellement/complètement bouché/Regner teilweise oder zur Gänze verstopft/Aspersor parzialmente/totalmente obstruido</b></p>	<p>1) <b>Sostituire l'ugello/Replace nozzle/Remplacer la buse/Düse erneuern/Sustituir la boquilla</b></p> <p>2) <b>Controllare pressione, dislivello e pompa di rilancio/Check pressure, elevation change, booster pump/Vérifier la pression du système, le dénivélé, le surpresseur/Druck, Höhenunterschied, Druckerhöhungspumpe kontrollieren/Controlar presión, diferencia de nivel, rebombeo</b></p> <p>3) <b>Smontare e controllare per usura e/o corpi estranei/Diassemble and check for wear parts and debris/Démonter et rechercher pièces usées et/ou débris/Abbauen und auf Verschleiss und Schmutz kontrollieren/Desmontar y controlar si hay desgaste o suciedad</b></p> <p>4) <b>Liberare l'interno dell'irrigatore da possibili detriti/Check inside of gun to be free of debris/Vérifier que l'intérieur du canon ne contient aucun débris/Regner innen auf freien Durchfluss kontrollieren/Comprobar que el interior del aspersor esté libre de residuos</b></p>
<p><b>L'IRRIGATORE SI FERMA</b> <i>SPRINKLER STOPS</i> <b>L'ARROSEUR S'ARRÊTE</b> <i>REGNER BLEIBT STEHEN</i> <b>EL ASPERSOR SE DETIENE</b></p>	<p>1) <b>Ugello danneggiato/Nozzle damaged/Buse endommagée/Düse beschädigt/Boquilla dañada</b></p> <p>2) <b>Rotazione lenta/bloccata del sistema freno/Brake System assembly rotation hard/seized/La rotation du système de frein est bloquée/dure/Bremssystem dreht nicht oder schwer/Rotación del sistema del freno lenta/bloqueado</b></p> <p>3) <b>Pressione d'esercizio insufficiente/Poor system pressure/Pression système insuffisante/Betriebsdruck zu nieder/Presión de servicio insuficiente</b></p> <p>4) <b>Braccio oscillante legato nel suo movimento/Drive arm hindered in its movement/Le bras oscillant est entravé dans son mouvement /Schwingarm in seiner Bewegung nicht frei/Brazo oscilante obstaculizado en su movimiento</b></p> <p>5) <b>Molla scatto settore danneggiata/Trip spring damaged/Ressort inversion endommagé/Sektorfeder beschädigt/Muelle sector dañado</b></p> <p>6) <b>Irrigatore parzialmente/totalmente otturato/Sprinkler partially/totally plugged/Arroseur partiellement/complètement bouché/Regner teilweise oder zur Gänze verstopft/Aspersor parzialmente/totalmente obstruido</b></p>	<p>1) <b>Sostituire l'ugello/Replace nozzle/Remplacer la buse/Düse erneuern/Sustituir la boquilla</b></p> <p>2) <b>Sostituire il kit freno e/o guarnizioni/Replace kit brake/seals/Remplacer le kit frein/joints/Kit Bremse/Dichtungen erneuern/Sustituir el kit de freno/guarnición</b></p> <p>3) <b>Controllare pressione, dislivello e pompa di rilancio/Check pressure, elevation change, booster pump/Vérifier la pression du système, le dénivélé, le surpresseur/Druck, Höhenunterschied, Druckerhöhungspumpe kontrollieren/Controlar presión, diferencia de nivel, rebombeo</b></p> <p>4) <b>Smontare e controllare per usura e/o corpi estranei/Diassemble and check for wear parts and debris/Démonter et rechercher pièces usées et/ou débris/Abbauen und auf Verschleiss und Schmutz kontrollieren/Desmontar y controlar si hay desgaste o suciedad</b></p> <p>5) <b>Sostituire il kit molla scatto settore/Replace kit trip springs/Remplacer le kit ressort inversion/Kit Sektorfedererneuern/Sustituir el kit muelle sector</b></p> <p>6) <b>Liberare l'interno dell'irrigatore da possibili detriti/Check inside of gun to be free of debris/Vérifier que l'intérieur du canon ne contient aucun débris/Regner innen auf freien Durchfluss kontrollieren/Comprobar que el interior del aspersor esté libre de residuos</b></p>

I

GB

F

D

E

<b>Ricerca guasti</b> <i>Trouble Shooting</i> <b>Aide au Dépannage</b> <i>Fehlersuche</i> <b>Detección de Fallos</b>	<b>Probabile causa</b> <i>Possible cause</i> <b>Cause possible</b> <i>Mögliche Ursachen</i> <b>Posibles causas</b>	<b>Rimedio</b> <i>Correction</i> <b>Remède</b> <i>Abhilfe</i> <b>Corrección</b>
<b>L'IRRIGATORE GIRA LENTO</b> <i>SPRINKLER ROTATES SLOWLY</i> <b>L'ARROSEUR TOURNE LENTEMENT</b> <i>REGNER DREHT LANGSAM</i> <b>EL ASPERSOR ROTA LENTAMENTE</b>	1) <b>Ugello danneggiato/Nozzle damaged/Buse endommagée/Düse beschädigt/Boquilla dañada</b>  2) <b>Rotazione lenta/bloccata del sistema freno/Brake System assembly rotation hard/seized/La rotation du système de frein est bloquée/dure/Bremssystem dreht nicht oder schwer/Rotación del sistema del freno lenta/bloqueado</b>  3) <b>Pressione d'esercizio insufficiente/Poor system pressure/Pression système insuffisante/Betriebsdruck zu nieder/Presión de servicio insuficiente</b>  4) <b>Braccio oscillante legato nel suo movimento/Drive arm hindered in its movement/Le bras oscillant est entravé dans son mouvement /Schwingarm in seiner Bewegung nicht frei/Brazo oscilante obstaculizado en su movimiento</b>  5) <b>Selettore velocità regolato in posizione non corretta/Speed selector in wrong position/Régulateur vitesse mal positionné/Geschwindigkeitsregulierung falsch/Selector de velocidad en posición incorrecta</b>  6) <b>Irrigatore parzialmente/totalmente otturato/Sprinkler partially/totally plugged/Arroseur partiellement/complètement bouché/Regner teilweise oder zur Gänze verstopft/Aspersor parcialmente/totalmente obstruido</b>	1) <b>Sostituire l'ugello/Replace nozzle/Remplacer la buse/Düse erneuern/Sustituir la boquilla</b>  2) <b>Sostituire il kit freno e/o guarnizioni/Replace kit brake/seals/Remplacer le kit frein/joints/Kit Bremse/Dichtungen erneuern/Sustituir el kit de freno/guarnición</b>  3) <b>Controllare pressione, dislivello e pompa di rilancio/Check pressure, elevation change, booster pump/Vérifier la pression du système, le dénivelé, le surpresseur/Druck, Höhenunterschied, Druckerhöhungspumpe kontrollieren/Controlar presión, diferencia de nivel, rebombeo</b>  4) <b>Smontare e controllare per usura e/o corpi estranei/Diassemble and check for wear parts and debris/Démonter et rechercher pièces usées et/ou débris/Abbauen und auf Verschleiss und Schmutz kontrollieren/Desmontar y controlar si hay desgaste o suciedad</b>  5) <b>Regolare correttamente la velocità/Adjust speed selector correctly/Régler correctement la vitesse/Geschwindigkeitsregulierung richtig einstellen/Regular correctamente la velocidad</b>  6) <b>Liberare l'interno dell'irrigatore da possibili detriti/Check inside of gun to be free of debris/Vérifier que l'intérieur du canon ne contient aucun débris/Regner innen auf freien Durchfluss kontrollieren/Comprobar que el interior del aspersor esté libre de residuos</b>
<b>L'IRRIGATORE NON INVERTE</b> <i>SPRINKLER DOES NOT INVERT</i> <b>L'ARROSEUR NE S'INVERSE PAS</b> <i>REGNER WENDET NICHT</i> <b>EL ASPERSOR NO INVIERTE</b>	1) <b>Ugello danneggiato/Nozzle damaged/Buse endommagée/Düse beschädigt/Boquilla dañada</b>  2) <b>Pressione d'esercizio insufficiente/Poor system pressure/Pression système insuffisante/Betriebsdruck zu nieder/Presión de servicio insuficiente</b>  3) <b>Braccio oscillante legato nel suo movimento/Drive arm hindered in its movement/Le bras oscillant est entravé dans son mouvement /Schwingarm in seiner Bewegung nicht frei/Brazo oscilante obstaculizado en su movimiento</b>  4) <b>Molla scatto settore danneggiata/Trip spring damaged/Ressort inversion endommagé/Sektorfeder beschädigt/Muelle sector dañado</b>  5) <b>Anello settore posizionato fuori dalla sua sede/Trip stop ring out of its grooves/Anneau secteur hors de son siège/Sektorring nicht in seiner Nut positioniert/Anillo sector fuera de su ranura</b>  6) <b>Irrigatore parzialmente/totalmente otturato/Sprinkler partially/totally plugged/Arroseur partiellement/complètement bouché/Regner teilweise oder zur Gänze verstopft/Aspersor parcialmente/totalmente obstruido</b>	1) <b>Sostituire l'ugello/Replace nozzle/Remplacer la buse/Düse erneuern/Sustituir la boquilla</b>  2) <b>Controllare pressione, dislivello e pompa di rilancio/Check pressure, elevation change, booster pump/Vérifier la pression du système, le dénivelé, le surpresseur/Druck, Höhenunterschied, Druckerhöhungspumpe kontrollieren/Controlar presión, diferencia de nivel, rebombeo</b>  3) <b>Smontare e controllare per usura e/o corpi estranei/Diassemble and check for wear parts and debris/Démonter et rechercher pièces usées et/ou débris/Abbauen und auf Verschleiss und Schmutz kontrollieren/Desmontar y controlar si hay desgaste o suciedad</b>  4) <b>Sostituire il kit molla scatto settore/Replace kit trip springs/Remplacer le kit ressort inversion/Kit Sektorfeder erneuern/Sustituir el kit muelle sector</b>  5) <b>Posizionare correttamente l'anello settore/Position trip stop ring correctly/Positionner correctement l'anneau secteur/Sektorring in seine Nut geben/Posicionar el muelle sector en su ranura</b>  6) <b>Liberare l'interno dell'irrigatore da possibili detriti/Check inside of gun to be free of debris/Vérifier que l'intérieur du canon ne contient aucun débris/Regner innen auf freien Durchfluss kontrollieren/Comprobar que el interior del aspersor esté libre de residuos</b>

I

GB

F

D

E

Ricerca guasti Trouble Shooting Aide au Dépannage Fehlersuche Detección de Fallos	Probabile causa Possible cause Cause possible Mögliche Ursachen Posibles causas	Rimedio Correction Remède Abhilfe Corrección
LA GITTATA È RIDOTTA SPRINKLER THROW SHORTENED LA PORTÉE EST RÉDUITE WURFWEITE VERKÜRZT ALCANCE REDUCIDO	1) Ugello danneggiato/Nozzle damaged/Buse endomaaquée/Düse beschädigt/Boquilla dañada	1) Sostituire l'ugello/Replace nozzle/Remplacer la buse/Düse erneuern/Sustituir la boquilla
	2) Pressione d'esercizio insufficiente/Poor system pressure/Pression système insuffisante/Betriebsdruck zu nieder/Presión de servicio insufficiente	2) Controllare pressione, dislivello e pompa di rilancio/Check pressure, elevation change, booster pump/Vérifier la pression du système, le dénivelé, le surpresseur/Druck, Höhenunterschied, Druckerhöhungspumpe kontrollieren/Controlar presión, diferencia de nivel, rebombero
	3) Irrigatore parzialmente/totalmente otturato/Sprinkler partially/totally plugged/Arroseur partiellement/complètement bouché/Regner teilweise oder zur Gänze verstopft/Aspersor parzialmente/totalmente obstruido	3) Liberare l'interno dell'irrigatore da possibili detriti/Check inside of gun to be free of debris/Vérifier que l'intérieur du canon ne contient aucun débris/Regner innen auf freien Durchfluss kontrollieren/Comprobar que el interior del aspersor esté libre de residuos
L'IRRIGATORE NON CAMBIA DIREZIONE IF SPRINKLER DOES NOT CHANGE DIRECTION (PART CIRCLE) L'ARROSEUR NE CHANGE PAS DIRECTION DERBEREGNER WECHSELT DIERICHTUNG NICHT EL REGADOR NO CAMBIA DIRECCIÓN	1) Foro secondario otturato/Plugged secondary pipe/Trou secondaire bouché/Verstopfte Sekundaer-Dusen/Agujero secundario obstruido	1) Controllare che il foro secondario non sia otturato/Check for plugged secondary pipe and clean it/Côntroler que le trou secondaire n'est pas bouché/Die Sekundaer-Dusen pruefen, ob sie nicht verstopft ist/Controlar que el agujero secundario no esté obstruido
	2) Leva inversione bloccata/Dirty inversion lever/Manette d'inversion bloquée/Blockierter Umsteuerungshebel/Palanca de inversión bloqueada	2) Controllare che la leva inversione non sia bloccata da incrostazioni o terriccio/Check for dirty inversion lever and clean it/Côntroler que la manette d'inversion n'est pas bloquée par dépôts ou terre/ Ueberpruefen, dass der Umsteuerungshebel blockiert ist durch Kalkstein oder Schmutz/Controlar que la palanca de inversión no esté bloqueada por incrustaciones o tierra

U		P		G		Q			O	
Diametro ugello Nozzle diameter Diamètre de la bluse Diámetro de la tobera Durchmesser der Hauptdüse		Pressione Pressure Pression Presión Wasserdruck im Beregner		Gittata Jet length Portée Chorro Tragweite		Portata Capacity Débit Capacidad Kapazität			Dati relativi ad 1 irrigatore Values for a single sprinkler Données pour 1 arros. tout seul Datos para cada rociador Technische Daten für Einzelberegner	
									S	I
									Superficie irrigata Irrigated area Surface arrosée Superficie irrigada Beregnete Fläche	Intensità oraria Rainfall per hour Pluviométrie horaire Intensidad horaria Wassermenge pro Stunde
mm	inch	kg/cm <sup>2</sup>	lbs/inch	m	feet	l/min	m <sup>3</sup> /h	G.P.M.	m <sup>2</sup>	mm/h
10 4	• 40 • 16	2.0	29	20,5	67	102	6,1	26,9	1319	4,6
		3.0	44	23	75	124	7,4	32,8	1734	4,2
		4.0	56	26	85	144	8,6	38,1	2122	4,0
		5.0	70	28,5	93	165	9,8	43,6	2550	3,8
12 4	• 47 • 16	2.0	29	21	68	127	7,6	33,5	1384	5,5
		3.0	44	24	78	156	9,3	41,2	1808	5,2
		4.0	56	27	88	180	10,8	47,6	2289	4,7
		5.0	70	30	98	201	12,1	53,1	2826	4,3
14 4	• 55 • 16	2.0	29	21,5	70	173	10,4	45,7	1451	7,1
		3.0	44	26,5	86	212	12,7	56,0	2205	5,7
		4.0	56	30,5	100	245	14,7	64,8	2920	5,0
		5.0	70	33,5	110	274	16,4	72,4	3523	4,6
16 4	• 63 • 16	2.0	29	22	72	225	13,5	59,5	1520	8,9
		3.0	44	28,5	93	276	16,5	73,0	2550	6,5
		4.0	56	31,5	103	319	19,1	84,3	3115	6,1
		5.0	70	33,5	116	357	21,4	94,4	3523	6,0
18 4	• 71 • 16	3.0	44	29	95	350	21,0	92,5	2640	7,9
		4.0	56	32	104	405	24,3	107,1	3215	7,6
		5.0	70	34	111	452	27,1	119,5	3629	7,4
		6.0	85	35	114	496	29,8	131,2	3846	7,7

**Pezzi di ricambio:** Ordinando pezzi di ricambio, specificare sempre il tipo di irrigatore e il numero di codice.

**Spare parts:** When ordering spare parts, please specify type of sprinkler and code number.

**Pieces de rechange:** Specifier toujours le modele d'arroseur et le numero de code.

**Piezas de recambio:** Solicitando piezas de recambio, especificar siempre el tipo de aspersor y el número de codice.

**Ersatzteile:** Immer der typ des regners und die zahl der position einzeln.

Dati, pesi e misure non sono impegnativi per la Ditta costruttrice che si riserva di apportare modifiche a sua discrezione.

**Data, weights and dimensions are not binding for the manufacturer, who reserves the right to bring changes as he sees fit.**

Les données, poids et dimensions ne sont pas engageantes pour la Maison constructrice, qui se réserve le droit d'apporter toutes modifications à sa discrétion.

**Datos, pesos y medidas no son empeñativos para la Empresa constructora que se reserva el derecho de aportar modificaciones a su discreción.**

Die Daten, die Gewichten und die Maße sind nicht verbindlich für den Konstrukteur, der das Recht hat, die Änderungen zu bringen.



COD. 10442

# Pop-Up Sportgun

IDROMECCANICA SRL

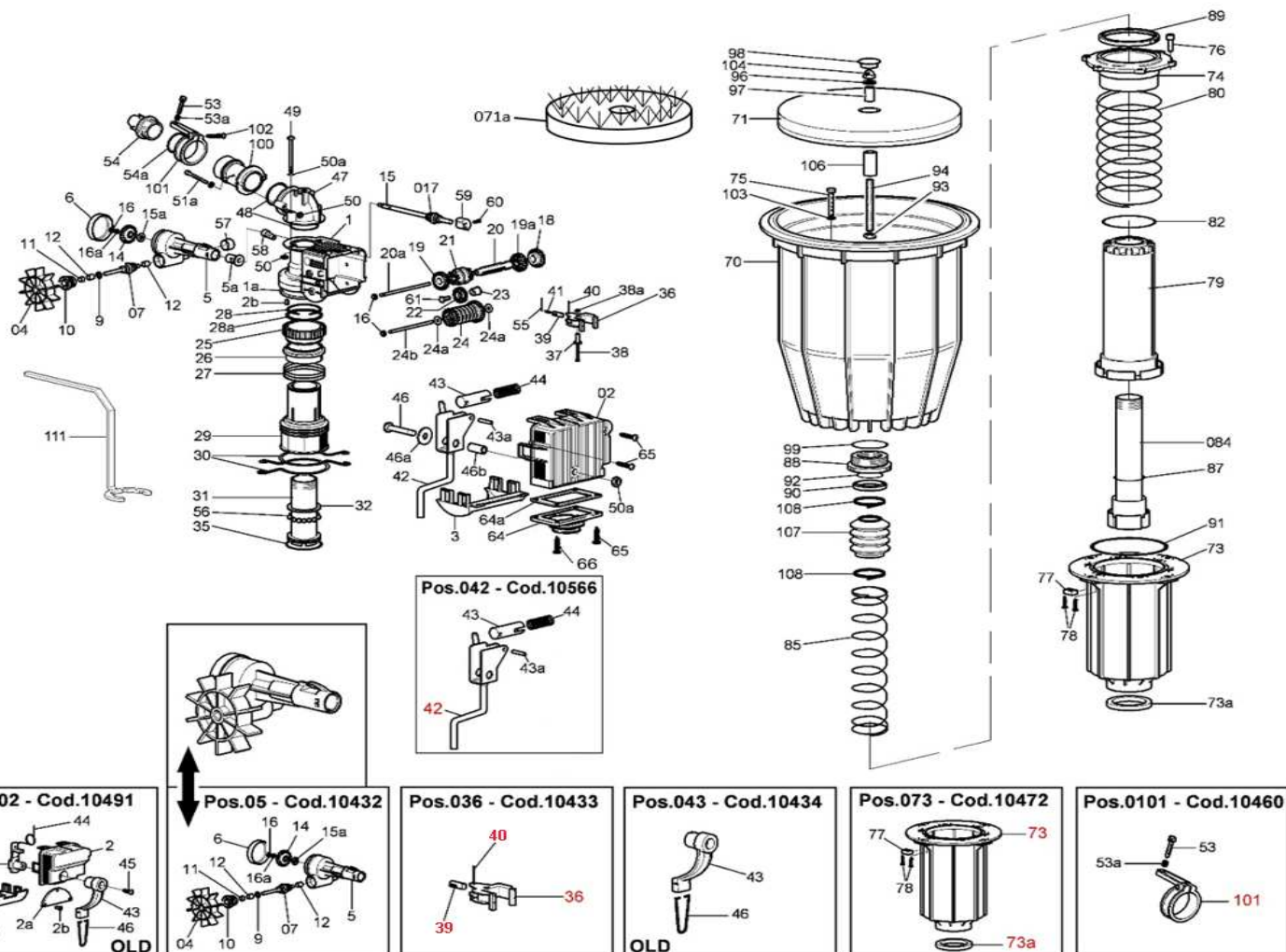

CODICE	POSIZIONE
CODE N°	POSITION
3010388	1
3010638	1a
3010635	2a - old
3010637	2b
3010639	2c - old
10491	02 - old
10600	02 - new
3010897	3 - new
3010390	3 - old
10437	04
10432	05
3010393	5
3010394	5a
3010395	6
10435	07
20216	7
20245	8
3010399	10
3010401	12
3010402	14
20226	15
30587	15a
30839	16
3010164	16a
10436	017
3010407	18
3010408	19
3010453	19a
3010409	20
20227	20a
3010411	21
3010412	22

CODICE	POSIZIONE
CODE N°	POSITION
3010413	23
3010414	24
3010415	24a
20228	24b
3010417	25
3010418	26
3010419	27
3010420	28
20225	28a
3010421	29
3010422	30
20230	31
20229	32
3010425	35
10433	036
3010427	37
3010428	38
3010429	38a
3010430	39
30363	40
3010614	41
10566	042 - new
3010431	42 - old
10434	043 - old
3010901	43 - new
3010713	43a - new
3010903	44 - new
3010433	44 - old
3010434	45 - old
30934	46 - new
3010435	46 - old
3010627	46a - new

CODICE	POSIZIONE
CODE N°	POSITION
3010718	46b - new
3010436	47
3010437	48
3010438	49
30270	50
30532	50a
3010441	51a
30308	53
30374	53a
30357	54
30372	54a
3010442	55
3010483	56
3010478	57
3010477	58
3010479	59
3010484	60
3010485	61
3010719	64 - new
3010720	64a - new
3010484	65 - new
3010485	66 - new
3010498	70
3010499	71
10498	071a
10472	073
3010501	74
30545	75
30578	76
3010205	77
3010511	78
3010502	79

CODICE	POSIZIONE
CODE N°	POSITION
3010504	80
3010512	82
10601	084
3010505	85
3010506	87
20238	88
3010507	89
3010508	90
3010513	91
3010514	92
3010515	93
3010529	94
30476	96
3010516	97
3010517	98
3010518	99
3010519	100
10460	0101
3010520	102
30587	103
301028	104
3010632	106
3010747	107
3010750	108
10544	111

I

GB

F

D

E

# FOOTBALL

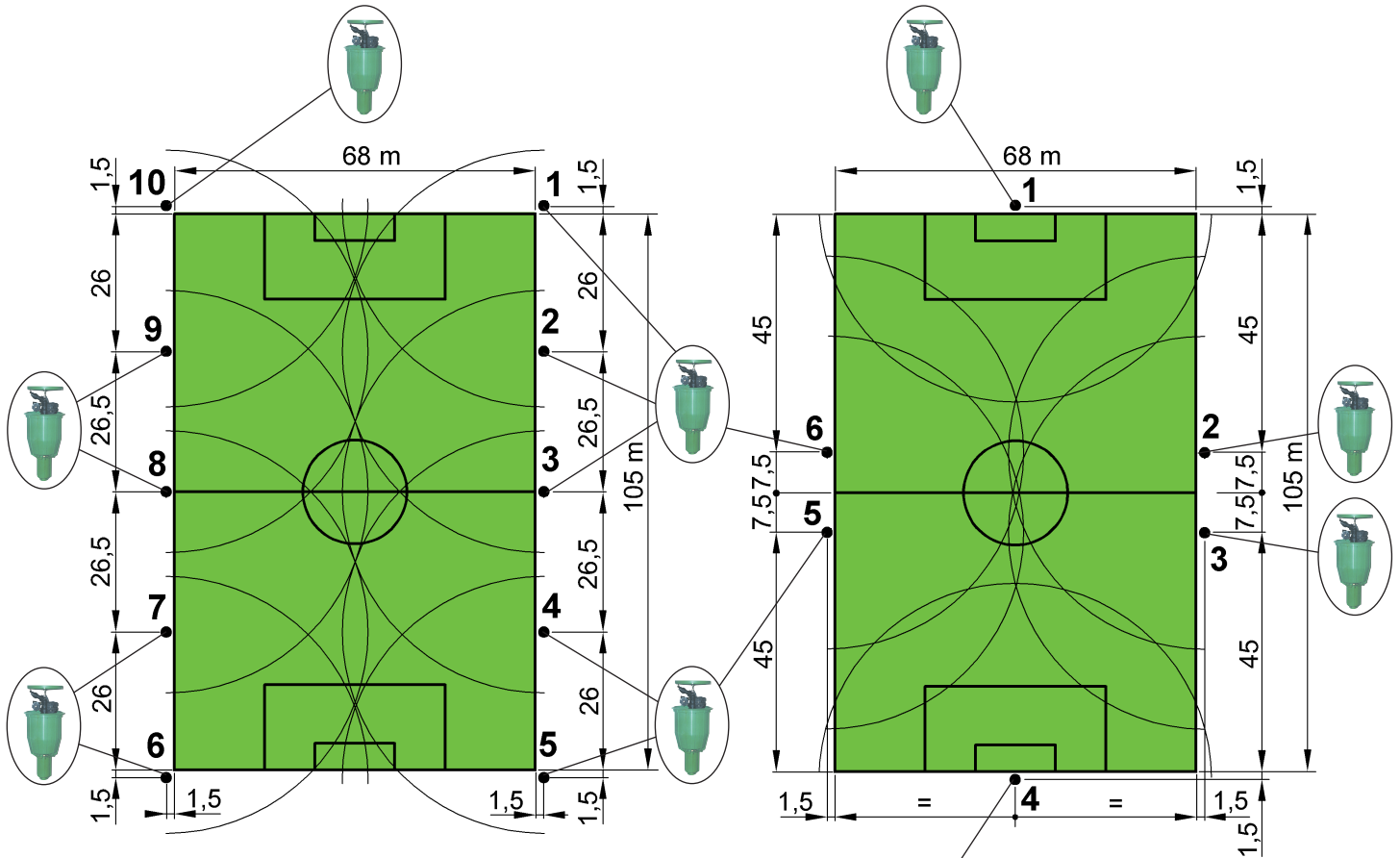

R=38 m

R=37 m

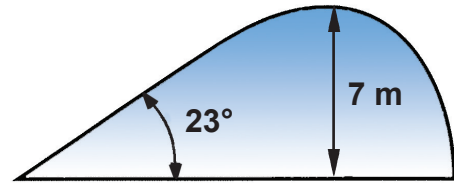
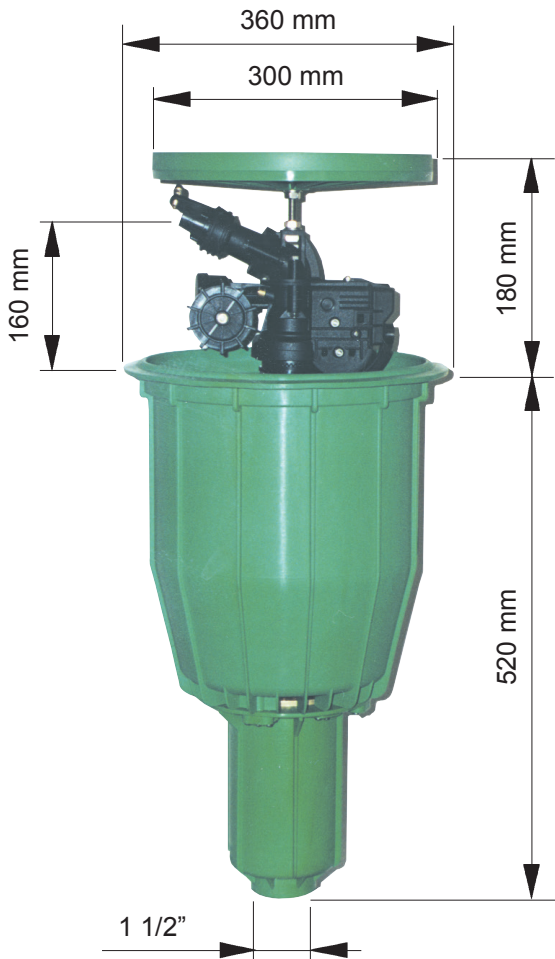

APOGEO  
 APOGEE  
 APOGÉE  
 MAX WASSERSTRAHLHOHE  
 ALTURA MAXIMA

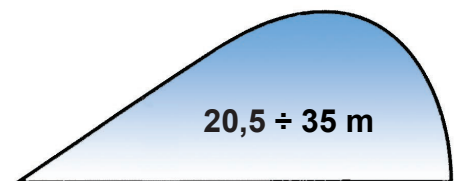

GITTATA  
 RADIUS  
 PORTEE  
 CHORRO  
 WURFWEITE

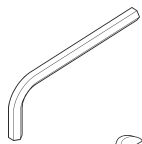
**I****GB****F****D****E****SOSTITUZIONE PARTI DI RICAMBIO****REPLACEMENT OF SPARE PARTS****CHANGEMENT PIÉCES DETACHÉES****ERSETZEN DER ERSATZTEILE****SOSTITUCIÓN REPUESTOS****Utensili****Tools****Outils****Werkzeuge****Herramientas**

**CHIAVE PER BRUGOLA**  
HEX WRENCH  
**CLÉ ALLEN**  
SECHSKANTSCHLÜSSEL  
LLAVE HEXAGONAL

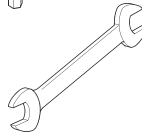

**CHIAVE A FORCHETTA**  
OPEN END WRENCH  
**CLÉ PLATE**  
GABELSCHLÜSSEL  
LLAVE DE BOCA



**CHIAVE PER BUSSOLA**  
NUT DRIVER  
**CLÉ À PIPE**  
STECKSCHLÜSSEL  
LLAVE DE ENCHUFE

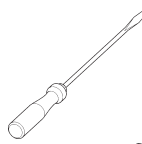

**CACCIAVITE PICCOLO, PIATTO**  
FIAT SCREWDRIVER, SMALL  
**PETIT TOURNEVIS PLAT**  
KLEINER SCHRAUBENZIEHER, FLACH  
DESTORNILLADOR PLANO, PEQUEÑO



**CHIAVE BLOCCAGGIO**  
NOZZLE WRENCH  
**CLÉ POUR BUSE**  
DÜSENSCHLÜSSEL  
LLAVE-BOQUILLA



**MARTELLLO**  
ROUND IRON  
**ROND**  
RUNDSTAHL  
REDONDO



**TONDO**  
HAMMER  
**MARTEAU**  
HAMMER  
MARTILLO

**SOSTITUZIONE COPERCHIO E IRRIGATORE**  
REPLACING COVER AND SPRINKLERS  
CHANGEMENT COUVERCLE ET ARROSEUR  
ERSETZEN DES DECKELS UND DES REGNERS  
SOSTITUCIÓN COBERTERA

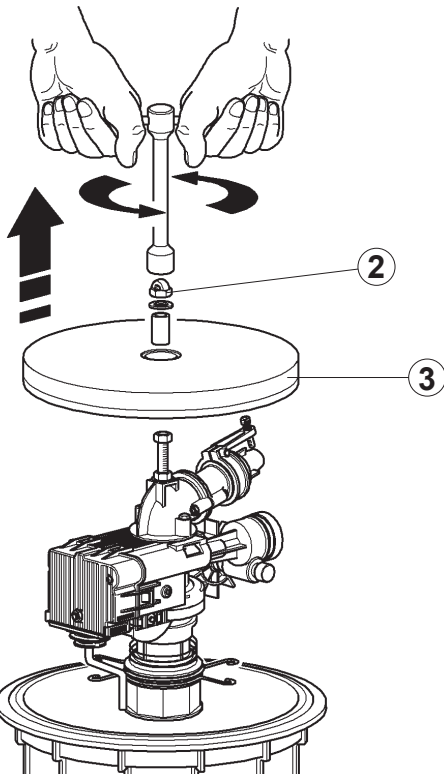
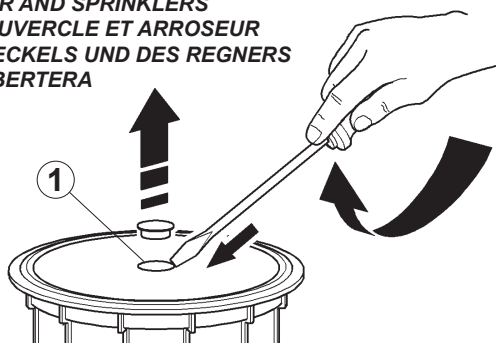

Togliere il tappo (1), svitare il dado (2) e togliere il coperchio (3). Svitare manualmente l'irrigatore.

Remove plug (1), unscrew nut (2) and remove cover (3). Unscrew manually the sprinkler.

Enlever bonde (1), devisser écrou (2) et tirer le couvercle (3). Devisser l'arroseur à main.

Nehmen Sie den Propfen (1) ab, schrauben Sie die Mutter (2) ab und nehmen Sie den Deckel (3) ab. Schrauben Sie den Regner mit der Hand ab.

Sacar el tapon (1), enroscar tuerca (2) y sacar el cobertera (3). Enroscar l'aspersor con las manos.

**SOSTITUZIONE PISTONE INOX**  
REPLACEMENT INOX PISTON  
CHANGEMENT DU PISTON EN ACIER  
ERSETZEN DES KLEINES SCHLAUCHES  
SOSTITUCIÓN PISTÓN EN ACERO

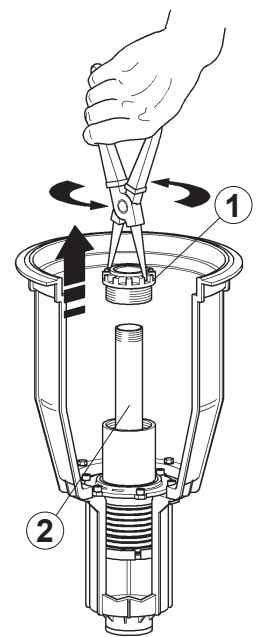
**OLD**

Svitare l'anello filettato (1) per sostituire il pistone (2).

Unscrew threaded ring (1) and pull-up piston (2).

Devisser le bague filete (1) et tirer le piston (2).

Schrauben Sie den gewinden Ring (1) ab um den Schlauch (2) zu ersetzen.

Enroscar l'anillos (1) y sacar el piston (2).

**SOSTITUZIONE TUBO**  
REPLACEMENT TUBE  
CHANGEMENT DU TUBE  
ERSETZEN DES SCHLAUCHES  
SOSTITUCIÓN TUBOS

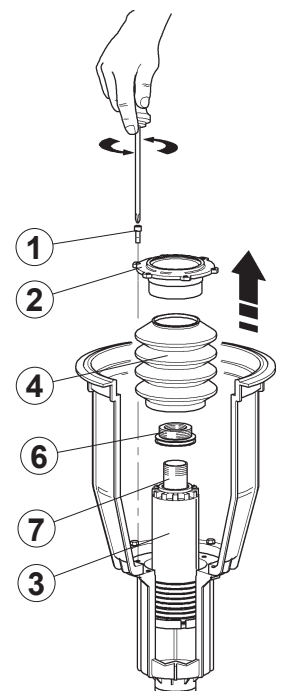
**NEW**

Togliere soffietto (4). Svitare viti (1) e togliere flangia (2). Svitare ghiera (6) per togliere pistoni (3 e 7).

Remove rubber folding (4). Unscrew screw (1) and remove ring (2). Unscrew threaded ring (6) and remove pistons (3 and 7).

Enlever soufflet (4). Devisser vis (1) et enlever le bague (2). Devisser le bague (6) et enlever les pistons (3 et 7).

Gummi Blasebalg ab-nehmen (4). Schrauben sie die Schrauben (1) und Flansch (2) ab-nehmen. Schrauben Sie den gewinde Ring (6) ab um die Schlauchen (3 und 7) zu ersetzen.

Sacar fuelle (4). Enroscar los tornillos (1) y sacar l'anillos (2). Enroscar l'anillos (6) y sacar pistons (3 y 7).

**SOSTITUZIONE PARTI  
DI RICAMBIO**

**REPLACEMENT OF  
SPARE PARTS**

**CHANGEMENT PIECES  
DETACHEES**

**ERSATZEN DER ERSA-  
TZTEILE**

**SOSTITUCIÓN REPUE-  
STOS**

**SEPARAZIONE GRUPPO TESTINA (3) DAL CARTER (4)**  
**DISJUNCTION OF BODY (4) AND GEARBOX (3)**  
**SEPARATION TETE (3) ET CORP (4)**  
**TRENNUNG DES KOPFSATZES (3) VOM GEHAEUSE (4)**  
**SEPARACIÓN GRUPO CABEZAL (3) DEL CARTER (4)**

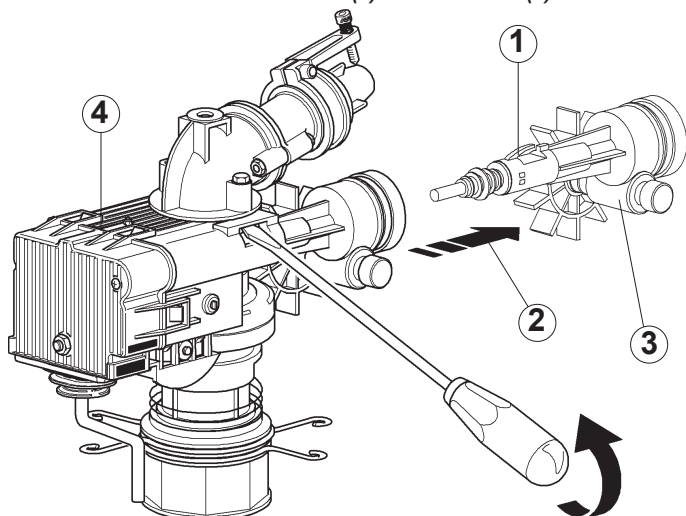

Abbassare la linguetta (1) (fare leva con un cacciavite) posta all'estremità del mozzo testina (3) e tirare con forza verso l'esterno (2).

Push (1) with an handscrewdriver and pull the gearbox (3) towards arrow (2).

Baisser (1) avec un tournevis et tirer la tete (3) selon la flèche (2).

Fahren der Lappen (1) mit einem Schraubenzieher aus und gleichzeitig ziehen stark nach Aussen (2). Der Lappen liegt auf der Spitze der Kopfnahe (3).

Bajar la lengüeta (1) (hacer palanca con un destornillador) colocada al extremo del mozo del cabezal (3) y tirar con fuerza hacia el exterior (2).

**SOSTITUZIONE BRONZINA DALLA TESTINA E VITE SENZA FINE**  
**REPLACING BEARING AND ENDLESS SCREW**  
**CHANGEMENT COUSSINET ET VIS SANS FIN**  
**ERSETZUNG DER KOPFBRONZEBUCHSE UND DER KOPFSCHNECKE**  
**SOSTITUCIÓN CASQUILLO DEL CABEZAL Y TORNILLO SINFIN**

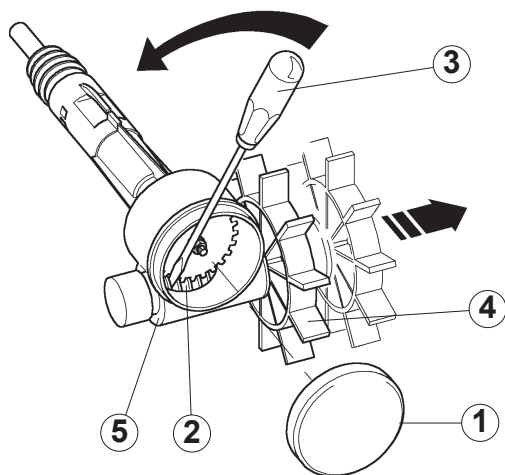

Togliere il coperchio (1) sfilare la vite (2) assieme alla bronzina e turbinetta (4) facendo leva con un cacciavite (3) tra la vite senza fine (2) e l'interno della testina (5).

Remove cover (1) and remove screw (2) with bearing and spinner (4) using an handscrewdriver (3) pushing it between screw (2) and internal gearbox (5).

Enlever le couvercle (1) et la vis (2) plus coussinet et écran (4) poussant un tournevis (3) entre la vis (2) et tete (5).

Nehmen der Deckel (1) ab, ziehen die Schnecke (2), der Bronzebuchse und das Turbinschen (4) beim Hebel mit einem Schraubenzieher (3) zwischen die Schnecke (2) und der Innenkopf (5) aus.

Quitar la tapa (1) deshilar el tornillo (2) junto al casquillo y turbina (4) haciendo palanca con un destornillador (3) entre el tornillo sinfin (2) y el interior del cabezal (5).

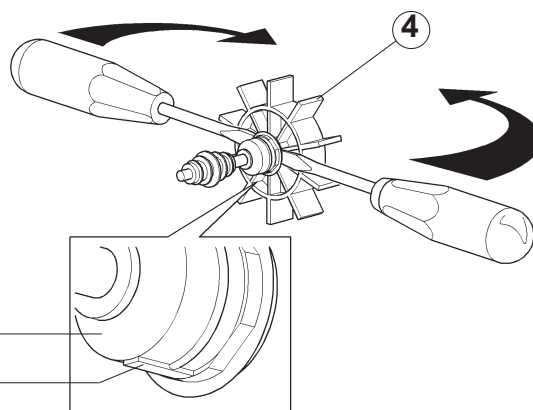

Togliere la turbinetta (4) facendo leva contro la bronzina (7). Rimontare il tutto. Prima di inserire il gruppo nella testina fare attenzione alla chiave (6) posta sul diametro bronzina (7).

Remove spinner (4) pushing against bearing (7).

Remove l'écran (4) en poussant contre le coussinet (7).

Nehmen das Turbinschen (4) beim Hebel gegen den Bronzebuchse (7). Montieren alles. Vor als der Satz in der Kopf einfügen, passen den Keil (6), der auf dem Durchmesser des Bronzebuchse (7) liegt, auf.

Quitar la turbina (4) haciendo palanca contra el casquillo (7). Volver a montarlo todo. Antes de insertar el grupo del casquillo poner atención a la clavija (6) colocada en el diámetro del casquillo (7).

**SOSTITUZIONE ANELLO CORONA (3)**  
**REPLACING THREADED RING (3)**  
**CHANGEMENT DU BAGUE DENTE (3)**  
**ERSETZUNG DES KRANZES (3)**  
**SOSTITUCIÓN ANILLO CORONA (3)**

Svitare il corpo interno (1) (apposita chiave). Togliere l'anello d'arresto (2) si sfilerà il tutto manualmente.

Unscrew body (1) and remove the fastener ring (2).

Devisser le corp (1) et enlever l'anneau (2).

Abschrauben der Innenkoerper (1) (mit dem genauen Schluessel). Nehmen der Sperring (2) ab, denn wird alles manuell herauskommen.

Desenroscar el cuerpo interno (1) (apropiada llave). Quitar el anillo de parada (2) se deshilará todo manualmente.

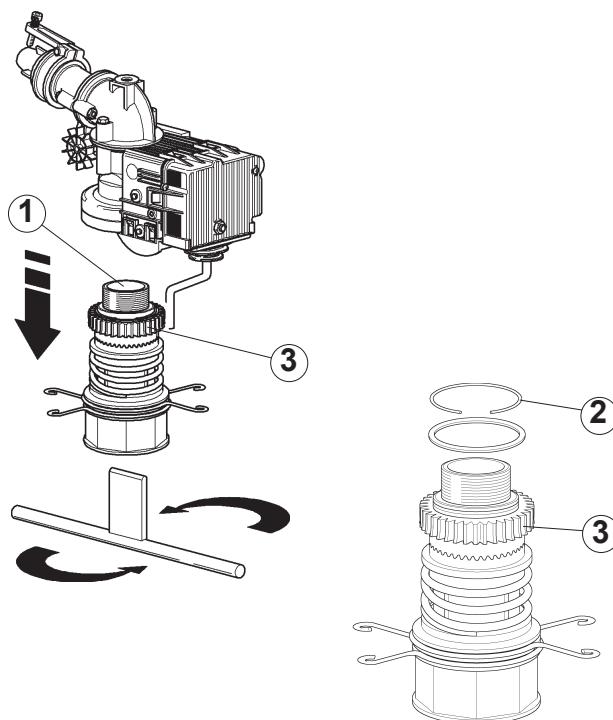

**I****GB****F****D****E****SOSTITUZIONE PARTI  
DI RICAMBIO****REPLACEMENT OF  
SPARE PARTS****CHANGEMENT PIECES  
DETACHEES****ERSATZEN DER ERSA-  
TZTEILE****SOSTITUCIÓN REPUE-  
STOS**

**SOSTITUZIONE MOLLA SCATTO (6)**  
**REPLACING INVERSION SPRING (6)**  
**CHANGEMENT RESSORT D'INVERSION (6)**  
**ERSETZUNG DER SPRINGFEDER**  
**SOSTITUCIÓN MUELLE DE SALTO (6)**

**OLD**

Alzare le linguette laterali (1) e le superiori (2) per togliere il coperchio (3).  
 Raise tongues (1) and (2) to remove cover (3).

Lever les langues (1) et (2) pour enlever le couvercle (3).

Ziehen die seitliche und die obige Lippen (1-2) auf, um der Deckel abnehmen.

Subir las lengüetas laterales (1) y las superiores (2) para quitar la tapa (3).

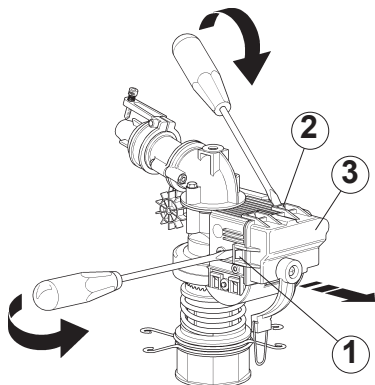

Svitare la vite (4) e sfilare la leva (5).

Unscrew screw (4) and remove lever (5).

Devisser (4) et enlever la levier (5).

Abschrauben die Schraube (4) und ziehen der Hebel (5) heraus.

Desenroscar el tornillo (4) y deshilar la leva (5).

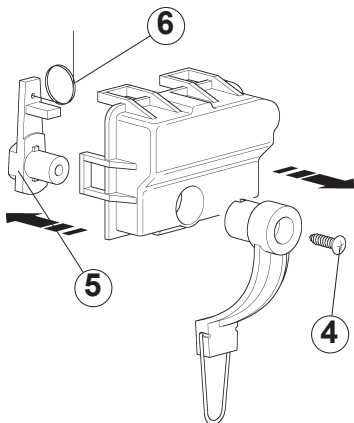

Sostituire la molla (6). Infilare la nuova molla (6) nella leva (5) ruotandola leggermente su se stessa.

Change spring (6) mounting it on lever (5), charging the spring.

Charger manuellement le ressort (6) et le monter sur la levier (5).

Ersetzen die Springfeder (6). Setzen die neue Springfeder in den Heben ein, beim drehen die ein bissehen auf sich selbst.

Sustituir el muelle (6). Colocar el muelle nuevo (6) en la leva (5) girándola ligeramente sobre si misma.

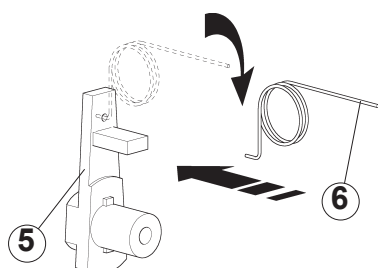

**SOSTITUZIONE GUARNIZIONE (1) E SFERE (2)**  
**REPLACING SEAL (1) AND SPHERES (2)**  
**CHANGEMENT DU BILLES (2) ET JOINT (1)**  
**ERSETZUNG DER DICHTUNG (1) UND DER KUGELN (2)**  
**SOSTITUCIÓN JUNTA (1) Y ESFERAS (2)**

Sfilare il corpo interno (3) dal corpo esterno (4). Sostituire guarnizione (1) e sfere (2).

Remove body (3) from body (4) and change seal (1) and sphere (2).

Enlever corps (3) et (4) et changer billes (2) et joint (1).

Ziehen der Innenkoerper (3) vom Aussenkoerper (4) heraus. Ersetzen die Dichtung (1) und die Kugeln (2).

Deshilar el cuerpo interno (3) del cuerpo externo (4). Sustituir junta (1) y esferas (2).

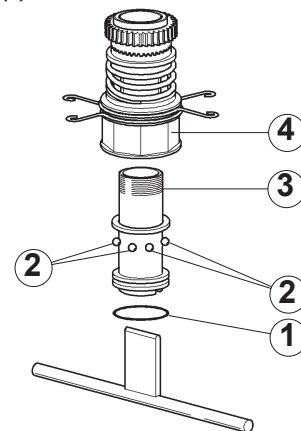

**SOSTITUZIONE MECCANISMO INVERSIONE**  
**INVERSION LEVER REPLACEMENT**  
**CHANGEMENT LEVIER INVERSION**  
**AUSTAUSCH DES MECHANISMUS DER REVERSE**  
**REEMPLAZO DE MECANISMO DE INVERSION**

**NEW**

Svitare le viti (1) e togliere il soffietto di protezione (2). Rimuovere il coperchio (3) e svitare il dado (4) più la vite (5) per rimuovere la leva inversione (6).

Unscrew screw (1) and remove protection (2). Remove cap (3) and unscrew nut (4) and screw (5) to remove inversion lever (6).

Devisser les vis (1) et retirer soufflet de protection (2). Retirer le couvercle (3) et devisser la vis (4) et l'écrou (5) pour enlever la levier (6).

Loesen sie die Schrauben (1) und abnehmen sie die Schutzverdecke (2). Entfernen sie die Deckel (3) und loesen sie die Mutter (4) und die Schraube (5) um den Hebel des Rueckwaertsgangs (6) zu entfernen.

Desenroscar los tornillos (1) y remover fuelle protector (2). Retire la cubierta (3) y desenruscar tuerca (4) y tornillo (5) para quitar la palanca de reverse (6).

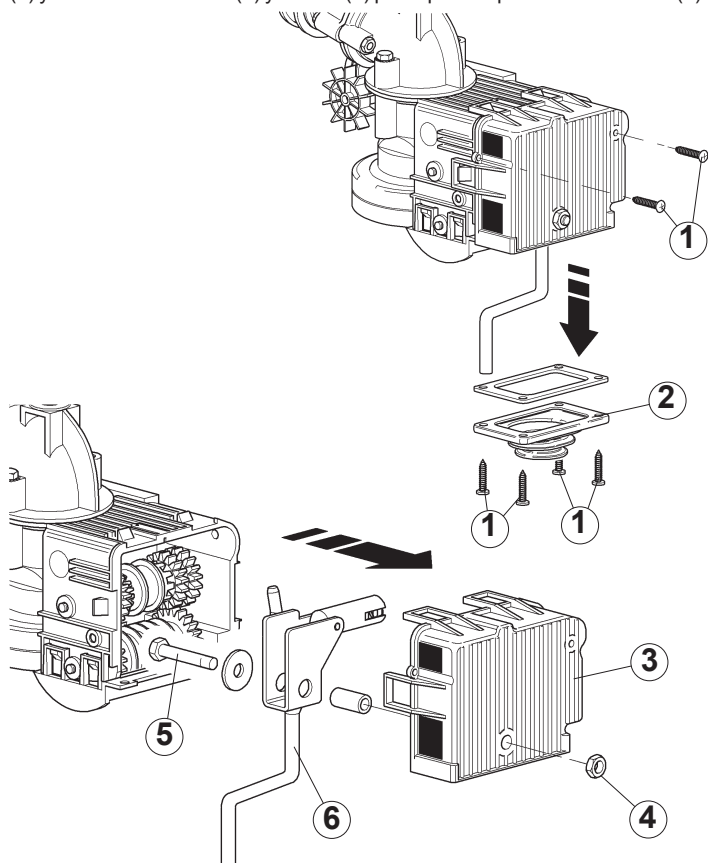

**I****GB****F****D****E****DICHIARAZIONE CE DI CONFORMITÀ**

(in base a quanto previsto dalle direttive macchine 2006/42/CE allegato II B)



La IDROMECCANICA S.r.l.

Via P. Togliatti, 21 - Guastalla - RE

**DICHIARA CHE:**

l' **Irrigatore mod. POP-UP SPORTGUN**

( \* )

è utilizzabile su colonnetta o montati su macchine che siano costruite in accordo alle disposizioni della direttiva macchine 2006/42/CE.

GRADELLA FEDERICO  
(Legale rappresentante)

*Federico Gradelle*

**CE DECLARATION OF CONFORMITY**

(in accordance with the provisions of the Machinery Directive 2006/42/CE Annex II B)



The company IDROMECCANICA S.r.l.

Via P. Togliatti, 21 - Guastalla - RE

**HEREBY DECLARES THAT:**

the **sprinkler mod. POP-UP SPORTGUN**

( \* )

is used on a standpipe or fitted on machines, which are manufactured in accordance with the provisions of the Machinery Directive 2006/42/CE.

GRADELLA FEDERICO  
(Legal representative)

*Federico Gradelle*

**DECLARATION CE DE CONFORMITE**

(aux termes de la Directive Machines 2006/42/CE annexe II B)



La Société IDROMECCANICA S.r.l.

Via P. Togliatti, 21 - Guastalla - RE

**DECLARE QUE:**

l' **arroseur modèles: POP-UP SPORTGUN**

( \* )

peut être utilisés sur colonne au montés sur des machines qui sont construites conformément aux dispositions de la Directive Machines 2006/42/CE.

GRADELLA FEDERICO  
(Représentant légal)

*Federico Gradelle*

**KONFORMITÄTSERKLAERUNG CE**

(Entsprechend den Maschinen-Richtlinien 2006/42/CE Anlage II B)



Die IDROMECCANICA S.r.l.

Via P. Togliatti, 21 - Guastalla - RE

**ERKLÄERT DASS:**

die **Beregner Mod. POP-UP SPORTGUN**

( \* )

koennen auf Saeulen benutzt werden oder sie koennen an Maschinen montiert werden, die entsprechend den Anweisungen der Maschinen-Richtlinien 2006/42/CE.

GRADELLA FEDERICO  
(Gesetzlicher Vertreter)

*Federico Gradelle*

**DECLARACIÓN DE CONFORMIDAD**

(En base a lo previsto por las normas máquina 2006/42/CE anexo II B)



La IDROMECCANICA S.r.l.

Via P. Togliatti, 21 - Guastalla - RE

**DECLARA QUE:**

l' **aspersor mod. POP-UP SPORTGUN**

( \* )

se utiliza en columnas o con máquinas construidas de acuerdo con las disposiciones de las normas máquinas 2006/42/CE.

GRADELLA FEDERICO  
(Representante Legal)

*Federico Gradelle*

( \* ) Il numero di serie é riportato sull'irrigatore con etichetta in PVC indelebile.

The serial number is reported on the sprinklers with PVC indelible.

Le numéro de série est reporté de façon indélébile sur une étiquette en PVC appliquée sur l'arroseur.

Die Seriennummer ist auf dem Beregner angebracht, auf eine unauslöschliche PVC -Etikette.

El número de serie está indicado en la etiqueta de PVC indeleble del regador.

**ACCANTONAMENTO**

In caso di accantonamento per lungo periodo è necessario provvedere alla protezione dell'irrigatore onde evitare il deposito della polvere. Provvedere ad ingrassare le parti che si potrebbero danneggiare in caso di essiccazione.

**STORING**

If storing for long periods take measures to protect the sprinkler from dust build-up. Lubricate parts that could be damaged from drying out.

**MISE DE CÔTÉ**

En cas de stockage prolongé il faut protéger l'arroseur qui peut être endommagé par les dépôts excessifs de poussière. Veiller à graisser les parties qui pourraient s'abîmer en cas de dessèchement.

**STILLEGUNG**

Wenn der Regner für einen längeren Zeitraum stillgelegt wird, so muss es in geeigneter Weise gegen Staub geschützt werden. Fetten Sie alle Teile ein, die durch Austrocknen beschädigt werden könnten.

**ALMACENAMIENTO**

En caso de inactividad durante un largo período es necesario proteger el aspersor, que podría dañarse como consecuencia de un excesivo depósito de polvo. Además se deben engrasar las partes que al secarse pueden quedar perjudicadas.

**ROTTAMAZIONE**

Allorché si decida di non utilizzare più questo irrigatore, considerarlo come rifiuto speciale perciò smantellarlo dividendolo in parti omogenee. Smaltire i componenti che lo costituiscono secondo le locali leggi vigenti.

**SCRAPPING**

If the sprinkler is to be no longer used, it has to be considered as special waste and it should be dismantled into homogeneous parts. Dispose of its components in accordance with current local legislation.

**MISE À LA FERRAILLE**

Si vous avez décidé de ne plus utiliser cet arroseur, le considérer comme un déchet spécial et le démolir en le divisant en parties homogènes. Écouler les composants qui le constituent suivant les lois locales en vigueur.

**VERSCHRÜTTUNG**

Wenn dieser Regner nicht mehr verwendet wird, es als Sonderabfall betrachten und in homogene Teile demontieren. Nehmen Sie die Entsorgung seine Bestandteile in Befolgung der geltenden lokalen Gesetze vor.

**DESGUACE**

En el momento en que se decida no utilizar más este aspersor, hay que considerarlo como un desecho especial y por lo tanto dividirlo en partes homogéneas. Eliminar los componentes de que está compuesto de conformidad con lo dispuesto por las leyes locales vigentes.

**I****GARANZIA**

Gli irrigatori SIME sono controllati e collaudati accuratamente.

Le parti che si dimostrassero difettose in normali condizioni di funzionamento (esclusi urti o cadute) verranno sostituite in garanzia per un periodo di 12 mesi a partire dalla data d'acquisto.

La garanzia si limita alla sostituzione delle parti difettose ed esclude i costi relativi a tempi di riparazione o viaggi se non sono stati autorizzati da SIME. La garanzia esclude inoltre, spese relative ad eventuali perdite produttive causate dal periodo di fermo dell'irrigatore.

SIME può apportare cambiamenti o modifiche ai propri prodotti senza vincoli, obblighi o responsabilità nei riguardi dei possessori di precedenti modelli, anche se in garanzia.

**GB****GUARANTEE**

SIME sprinklers are warranted for one year from date of original sale against defects in material and workmanship only, when used within the SIME working specification. The obligation under warranty is limited to the replacement of parts that have failed in normal service and has been duly reported by SIME or SIME agent, and assume no responsibility for any loss caused by the block of action of sprinklers.

No allowance will be made for labor for removal or replacement of said parts, nor for any travel to and from the product to make said repairs without prior authority of SIME and the manufacturer will not be liable for any crop or damages resulting from any defect or breach of warranty.

The manufacturer can modify or change parts of all its products without any obligation or liability.

**F****GARANTIE**

Les arroseurs SIME sont contrôlés et essayés avec soin.

En cas de parties défectueuses dans de normales conditions de fonctionnement (coups ou chutes exclus) elles seront remplacées en garantie pour une période de 12 mois à partir de la date d'achat.

La garantie se limite au remplacement des parties défectueuses et elle exclut les frais relatifs aux temps de réparation ou aux voyages si SIME ne les a pas autorisés. La garantie exclut, en plus, les frais relatifs à d'éventuelles pertes provoquées par la période d'arrêt de l'arroseur.

SIME peut faire des changements au des modifications à ses produits sans liens, obligations ou responsabilité aux regards des possesseurs de précédents modèles, même si en garantie.

**D****GARANTIE**

Die SIME beregner sind sorgfältig getestet und geprüft.

Die beim normalen Betrieb sich eventuell defekt erweiden Teile (mit Ausnahme von Schaden die durch Stöße oder Umfallen verursacht sind) werden in Garantie bis zu 12 Monate ab Einkaufsdatum ersetzt. Die Garantie beschränkt sich auf den Austausch der defekten Teile und schließt die Entgeltung für den Zeitaufwand und Reisestunden aus, wenn nicht ausdrücklich von SIME genehmigt.

Die Garantie schließt ebenfalls Forderungen für entfallenen Arbeitsstunden und/oder Stilllegung der Anlagen die durch das Ausfallen des Beregners verursacht werden könnten.

SIME ist berechtigt jederzeit Änderungen auf Ihre Produkten einzuführen ohne jegliche Verpflichtung oder Verantwortung gegenüber Besitzer von vorhergehenden Modellen auch wenn noch in Garantiezeit.

**E****GARANTIA**

Los aspersores SIME estan controlados y probados cuidadosamente.

Las partes que se demuestren por consiguiente defectuosas en normales condiciones de funcionamiento (excluidos choques o caídas) se sustituirán en garantía por un periodo de 12 meses a partir de la fecha de la adquisición. La garantía se limita a la sustitución de las partes defectuosas y excluye los costes relativos a tiempos de reparación o viajes si son autorizados por SIME. La garantía excluye además gastos relativos a eventuales pérdida productivas causadas por el periodo de paro del aspersor.

SIME puede aportar cambios o modificaciones a los propios aspersores sin responsabilidad con los poseedores de anteriores modelos aun en garantía.

**RICAMBI**

Per eventuali inconvenienti non menzionati nel presente manuale o rotture della macchina si prega di interpellare un centro di **Assistenza Autorizzato** per la relativa riparazione o per la eventuale sostituzione di parti di ricambio originali.

La ditta garantisce sempre la fornitura dei ricambi originali.

É garantita inoltre la spedizione dei ricambi entro 2-3 giorni lavorativi dal ricevimento dell'ordine.

**SPARE PARTS**

For any further inconveniences not mentioned in this booklet or any damages of the machine, we suggest you to go to an **Authorized Assistance Center** for the repair or possible replacement of any original spare parts.

The company grants always the supply of original spare-parts and the shipment within few days.

**PIECES DE RECHANGE**

Pour les problèmes éventuels qui n'ont pas été mentionnés dans ce manuel ou pour toute rupture de la machine, veuillez contacter le **Centre de Service Après-Vente** agréé le plus proche qui se chargera de toute réparation et remplacement de pièces de rechange originales. SIME S.r.l. garantit toujours la fourniture de pièces de rechange originales et leur expédition dans un délai de 2 à 3 jours ouvrables à partir de la réception de la commande.

**ERSATZTEILE**

Für eventuelle Störfälle die in der vorliegenden Bedienungsanleitung unerwähnt sind, bitten wir Sie, sich an unseren Kundendienst zu wenden der die notwendigen Reparaturen durchführt oder die Original-Ersatzteile zur Verfügung stellt.

Die Firma garantiert die Lieferung von Original-Ersatzteilen. Es wird ausserdem das Versenden der Ersatzteile 2 bis 3 Arbeitstage ab eingehen der Bestellung garantiert.

**REPUESTOS**

En caso de inconvenientes que no hubieran sido mencionados en el presente manual o roturas de la máquina, se ruega dirigirse a un centro de **Asistencia Autorizado** para la reparación o para la sustitución de las piezas con repuestos originales.

La empresa garantiza siempre el suministro de piezas de recambio originales. Se garantiza asimismo el despacho dentro de los 2-3 días laborables a partir de la recepción del pedido.

**CERTIFICATE ISO 9001:2008**

IDROMECCANICA S.r.l.

Via P. Togliatti, 21 - 42016 Guastalla (RE) - Italy

Tel. +39 0522 824724 - Fax +39 0522 838257

E-mail: [sime@sime-sprinklers.com](mailto:sime@sime-sprinklers.com)Web site: [www.sime-sprinklers.com](http://www.sime-sprinklers.com)